

►► Be- und Entlüftungsanlage L251, max. Durchsatz 250 m³/h

Natürliche Be- und Entlüftungsanlage mit beidseitiger Luftführung zur Verbesserung der hygienischen Situation im Trinkwasserspeicher. Vollständig aus Edelstahl, mit Ausnahme des Filtermaterials, Werkstoff- Nr. 1.4307, unter Schutzgas geschweißt, im Vollbad gebeizt und passiviert.

Im Einzelnen bestehend aus:

Pos. 1.0

Sicherheitsjalousie, einbruchhemmend, einbaufertig, in starrer Ausführung, mit stabilem Rahmen, Lamellen und Insektengitter, Maschung 1 x 1 mm. Das Insektengitter dient als erste Filterstufe zum Abhalten von Kleintieren, Insekten und organischen Grobstoffen. Mindestgröße 500 x 300 mm.

Abmessungen: B x H = _____

Pos. 2.0

Luftleitung in Teillängen nach örtlichen Gegebenheiten, mit einer Anschlussplatte passend zur Sicherheitsjalousie aus Pos.1.0 zum luftdichten Andübeln an die Bauwerksinnenseite mit Rohranschlussstutzen. Rohrleitung DN _____, aus längsnaht geschweißtem Edelstahlrohr, erforderlichen Bögen, Flex-Verbindungen, inklusive Befestigungsmaterial, Moosgummidichtung und Konsolen.

Pos. 3.0

Zylindrische Luftfiltereinheit L251 beidseitig mit Anschlussstutzen, passend zur Luftleitung, ausgestattet mit einem Schwebstofffilter H13, mit mittigem Kondenswasserablauf 1/2" und Kugelhahn zum Anschluss an eine bauseitige Entleerungsleitung.

Die zylindrische Luftfiltereinheit wird direkt zwischen die Luftleitung gebaut. Darin befindet sich ein Schwebstofffilter mit einem Abscheidegrad von 99,99% nach DIN EN 1822, zur optimalen Reinigung der Zuluft. Durch eine Revisionsöffnung am Gehäuse ist ein leichter Filterwechsel gewährleistet.

Die Überwachung der Filterverschmutzung erfolgt durch einen Druckmessumformer. Der Druck wird vor und nach dem Filter erfasst, die Druckdifferenz erscheint auf einem vierstelligen Display. Zusätzlich wird der Differenzdruck mittels Analogwert 0 10 V, 4 20 mA bereitgestellt.

Standardmessbereich: 0 ... 1000 Pa, voreingestellt auf 500 Pa

Versorgungsspannung: 24 V AC/DC

Linearität: ±1,5%

Temperatur-Drift: 0,1% pro K

Kabelverschraubung: M 12

Schutzart: IP 65

Relaisausgang: Potentialfreier Wechselkontakt

Es besteht die Möglichkeit zum Anschluss an eine Fernwirk- bzw. Alarmanlage.

Ein Stromanschluss muss bauseits vorhanden sein.

Maximaler Durchsatz: 250 m³/h

Maße ohne Anschlussstutzen:

Baulänge = 500 mm

Flanschaußendurchmesser = 340 mm

Maße mit Anschlussstutzen:

Baulänge = 825 mm, Gewicht: 25 kg

Beide Anschlussstutzen ≥ DN 130 sind mit Kondenswasserablauf und Kugelhahn ausgestattet.

DN = _____

DA = _____

Pos. 4.0

Sicherheitsventil Typ 170-1 als zusätzliche Über-/ Unterdrucksicherung zum Schutz des Bauwerks bei Betriebsstörungen. Der Ansprechdruck beträgt 1000 Pa.

Hinweis: Die Standsicherheit des Behälters muss bei allen gewöhnlichen und außergewöhnlichen Betriebszuständen gewährleistet sein. Nur bei ausreichender Dimensionierung des Bauwerkes und aller Bauteile kann der Auftraggeber auf eigenes Risiko auf ein Sicherheitsventil verzichten. Dies ist eigenverantwortlich mit dem Statiker abzustimmen.

Pos. 5.0

Montage betriebsfertig, ohne Maurer-, Putz- und Stemmarbeiten, ohne Elektroarbeiten, ohne Entleerungsleitung, inkl. Einweisung des Bedienpersonals vor Ort.

Bedarfsposition - Ersatzteile

Pos. 6.0

Schwebstofffilter, Filterkassette H13, Abscheidegrad 99,99% nach DIN EN 1822, für Typ L251

Optional:

- Edelstahl Werkstoff 1.4404 (AISI 316 L)
- Radial-Rohrventilator zum Einbau in die Luftleitung DN _____, zur Zwangsbelüftung.
- mit Netzteil zur Regelung des Druckmessumformers von 230 V auf 24 V

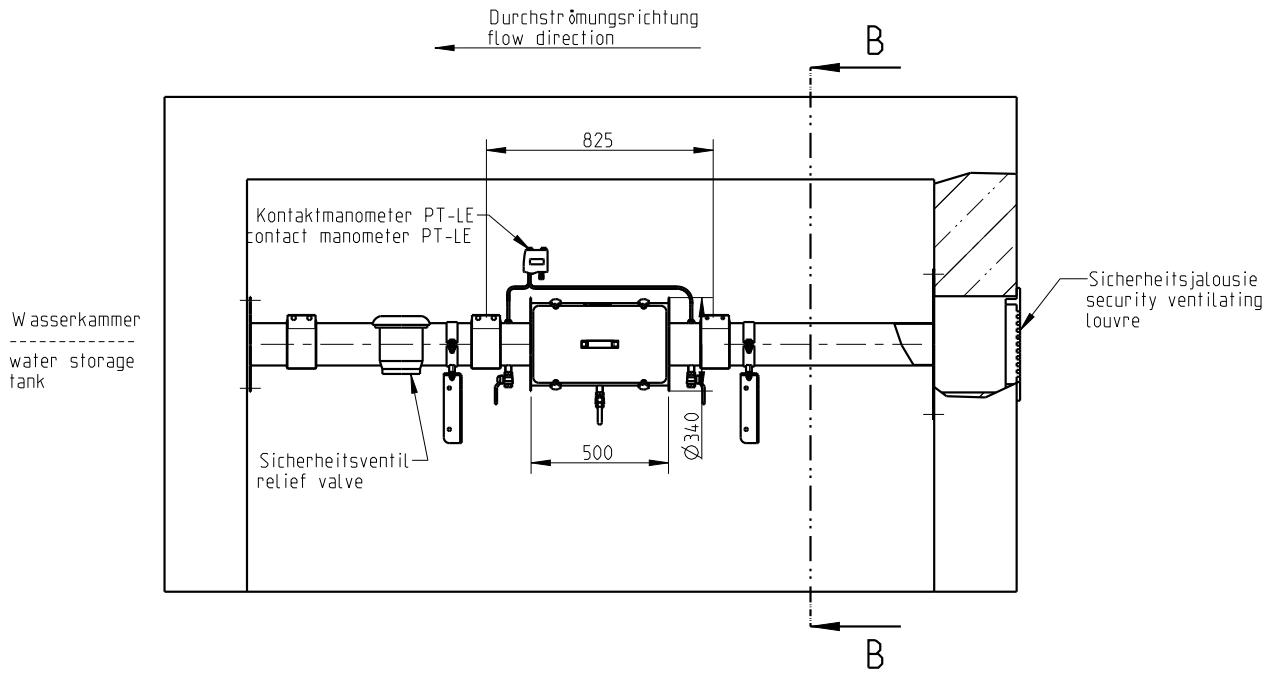

HUBER SE

Industriepark Erasbach A1 · D-92334 Berching
Telefon: + 49 - 84 62 - 201 - 0 · Fax: + 49 - 84 62 - 201 - 810
info@huber.de · Internet: www.huber.de

Technische Änderungen vorbehalten
Zeichnungs-Nr. 190.045, 5.2022

Be- und Entlüftungsanlage L251,
max. Durchsatz 250 m³/h